

1 準備とセット

準備とセット

ジャッキシリンダーは下げた状態にしておく

付属の専用ナット
(ワッシャーの無いタイプもあります)

荷重計

締め込み軸は一番緩んだ状態にしておく

球面プレートを装着することで最大5度まで角度調整が可能です

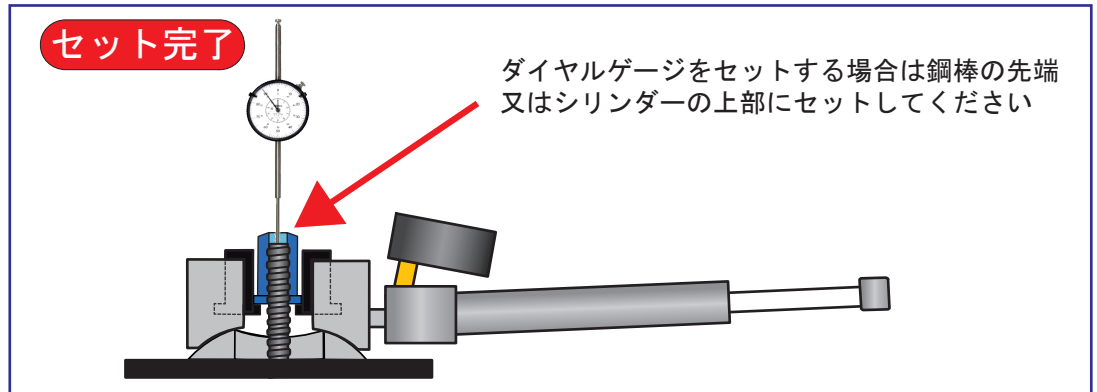

2 試験方法

ストロークは15mmです

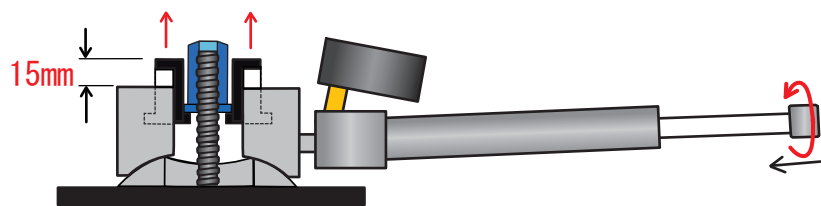

手で締めた後にラチェット使用

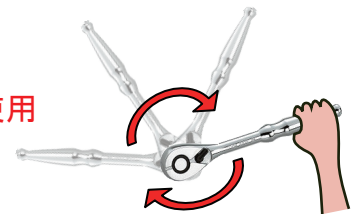

締め込み軸を最初は手で負荷がかかるまで締め付け、重くなったら付属のラチェットで締め込むことでジャッキのシリンダーが伸び荷重がかかります また緩めると荷重が下がります

★注意★

- ・ ストロークエンド (15mm) になると、荷重は上がらないのでそれ以上ラチェットを締めないでください。
- ・ 試験中荷重計の写真を撮るときは、ジャッキの上部に顔などを出さないでください。ナットが外れた時に危険です。
- ・ 締め込み軸に、黒いグリスが付着することがありますが異常ではありません。(焼付け防止のグリスです) 付着しない場合もあります

3 シリンダーは自動で戻りません。

①締め込み軸を手でいっぱい緩める

②専用ナットをパイレンなどで締め込みシリンダーを下げます

